

RETÍFICA DE SUPERFÍCIE PLANA HIDRÁULICA RSP 1200 H

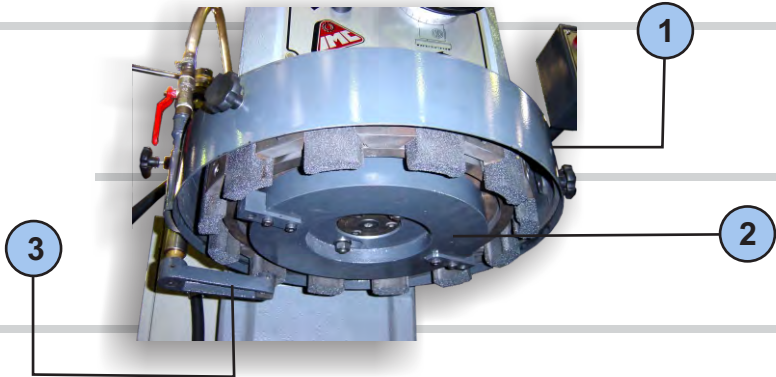

Platô Porta-Rebolo com
12 pedras segmentadas



Fresamento da Superfície
do Cabeçote

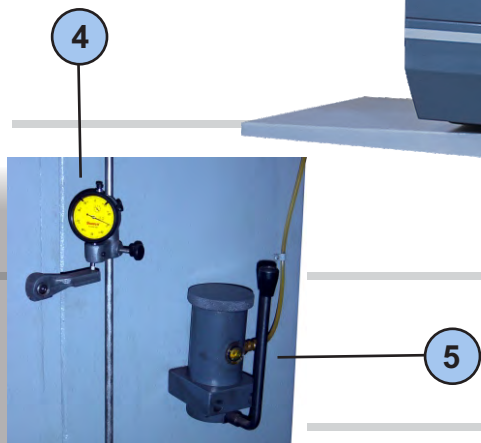

Relógio Comparador
para Centragem

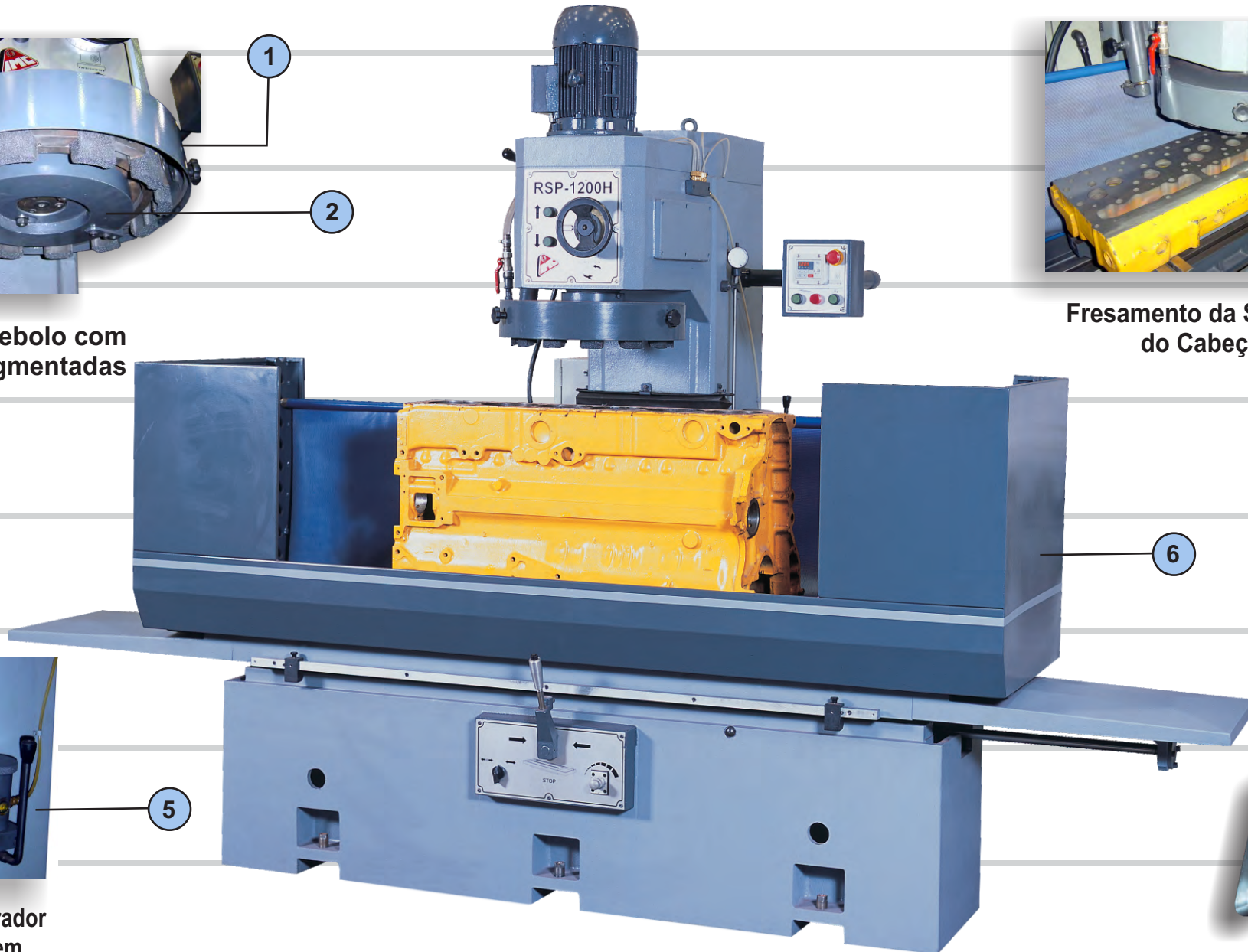

MODELO RSP 1200 H

CARACTERÍSTICAS TÉCNICAS

RETIFICAR / FRESAR

- Comprimento Máximo do Bloco ou Cabeçote à Retificar 1.200 mm.
- Largura Máxima da Superfície à Retificar 420 mm.
- Largura Máxima da Superfície à Fresar 290 mm.

MESA

- Superfície Total da Mesa 1.900 x 460 mm.
- Superfície Útil da Mesa 1.300 x 360 mm.
- Curso Útil da Mesa 1.500 mm.
- Altura Máxima entre Mesa e Platô 790 mm.

MOTORES

- Equipamento Hidráulico de Avanço da Mesa 1,5 cv.
- Giro do Platô Porta-Rebolo / Ferramenta 6,0 cv.
- Avanço Vertical do Rebolo / Ferramenta 1,0 cv.
- Eletro-Bomba de Refrigeração 0,12 cv.

VELOCIDADE DE TRABALHO

- Rotações de Giro do Rebolo / Ferramenta 170 a 1.200 rpm.
- Mesa - Velocidade de Avanço Regulável 0 a 3.700 mm / min.

DIMENSÕES - PESO

- Peso Líquido Aproximado 2.650 Kg.
- Dimensões Máx. Máquina em Funcionamento 5,1 x 1,3 x 2,4 metros.
- Dimensões da Embalagem Marítima 3,5 x 1,5 x 2,3 metros.

ACESSÓRIOS NORMAIS

- ① 01 Platô Porta-Rebolo com 12 Pedras Segmentadas
- ② 01 Platô Porta-Ferramenta com 01 Ferramenta de Vídea + 01 contra-peso ⑩
- ③ 01 Afiador de Rebolo
- ④ 01 Relógio Comparador para Centragem
- ⑤ 01 Bomba de Lubrificação do Cabeçote
- ⑥ 01 Bacia de Chapa com 02 Proteções Contra Respingos
- ⑦ 01 Par de Calços Paralelos - Alt 105 mm x Compr. 800 mm
- ⑧ 01 Par de Calços Paralelos - Alt 105 mm x Compr. 500 mm
- ⑨ 08 Prisioneiros com Castanha para Fixação dos Calços
- ⑪ 01 Eixo para Platô Porta-Rebolo
- ⑫ 01 Balanceador
- ⑬ 01 Equipamento Hidráulico
- ⑭ 01 Reservatório de Óleo
- ⑮ 01 Pannel de Comando Elétrico

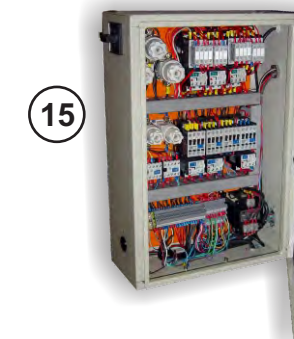
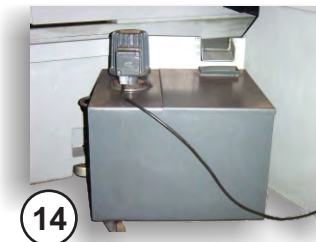
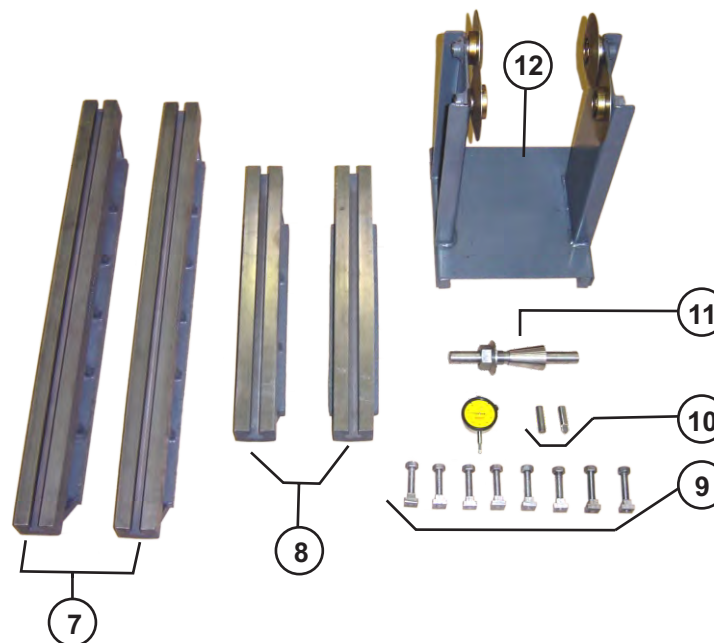

Indústria de Máquinas Chinelatto Ltda.
Rodovia Limeira Mogi-Mirim, Km 104,7
Fone: (19)3446.4545 • Fax: (19)3441.7647
Cx.Postal 260 • CEP 13480-970
Limeira - SP - Brasil
e-mail: chinelatto@chinelatto.com.br
home-page: www.chinelatto.com.br